

MalPlay

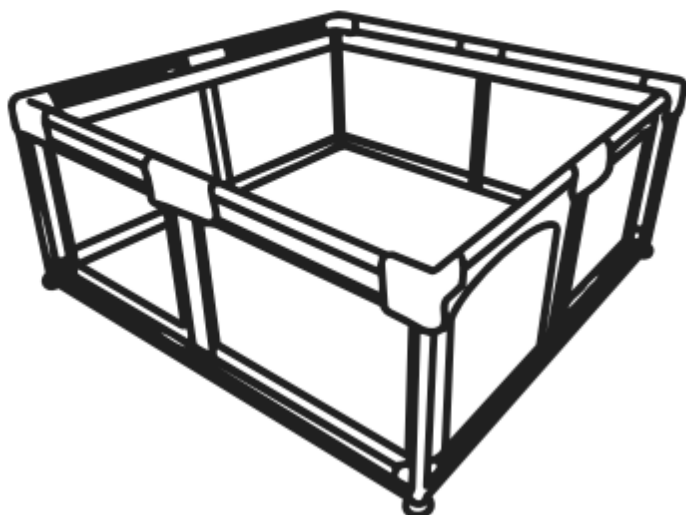

KIVO 180x200cm

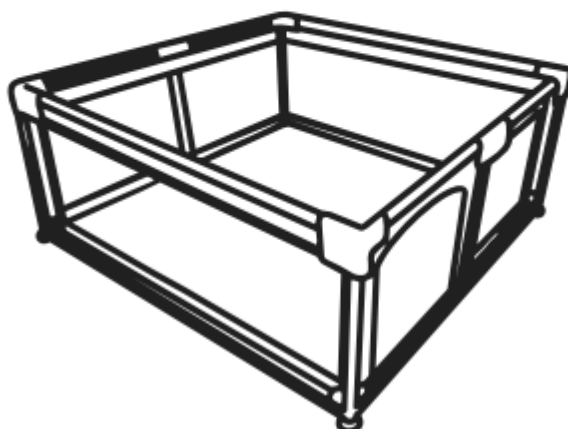

KIVO 120x180cm

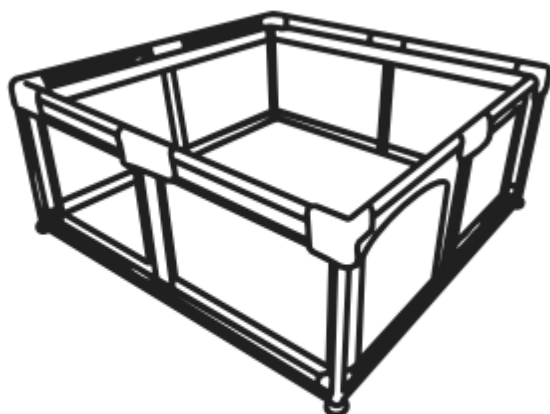

KIVO 150x180cm

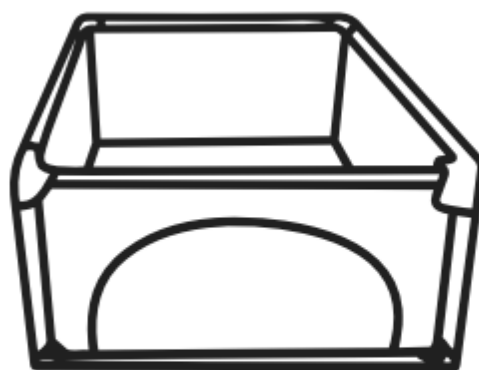

KIVO 120x120cm

INSTRUKCJA OBSŁUGI

PL

KOJEC 120x120cm szary
KOJEC 120x180cm szary
KOJEC 150x180cm szary
KOJEC 180x200cm szary

WAŻNE! PRZECZYTAJ UWAŻNIE I ZACHOWAJ NA PRZYSZŁOŚĆ JAKO ODNIESIENIE

INSTRUKCJE BEZPIECZEŃSTWA

OSTRZEŻENIE

Ustaw kojec na stabilnej i równej powierzchni.

Należy pamiętać o ryzyku związanym z otwartym ogniem i innymi źródłami silnego ciepła, takimi jak piece elektryczne, piece gazowe itp. w pobliżu kojca.

Nie umieszczaj kojca w pobliżu otwartego ognia lub innego źródła ciepła.

Nie używaj kojca bez podstawy.

Nie używaj kojca, jeśli jakakolwiek część jest uszkodzona, podarta lub brakuje jej, i używaj wyłącznie części zamiennych zatwierdzonych przez producenta.

Nie zostawiaj niczego w kojcu ani nie umieszczaj kojca w pobliżu innego produktu, który mógłby stanowić oparcie lub stwarzać ryzyko uduszenia lub uduszenia, np. sznurków do żaluzji/zastłon.

Jeśli zostawisz dziecko w kojcu bez opieki, sprawdź, czy zamek błyskawiczny jest zapięty na zamek błyskawiczny.

Wszystkie elementy montażowe powinny być zawsze odpowiednio dokręcone, a elementy montażowe należy regularnie sprawdzać i dokręcać w razie potrzeby.

Nie należy używać akcesoriów, które nie zostały zatwierdzone przez producenta.

Kojec jest przeznaczony dla dzieci w wieku od 6 do 36 miesięcy. Produkt nie może być dłużej używany, jeśli dziecko jest w stanie z niego wyjść lub osiągnie wagę 15 kg.

Ten produkt jest zgodny z normą EN 12227:2010.

Bezpieczeństwo Twojego dziecka jest Twoją odpowiedzialnością.

CZĘŚCI

120x120cm

Część	Ilość
Łącznik narożny / łącznik z przyssawką	4/4
Łącznik typu T	0
Rurka 117cm	8
Rurka 55cm	4
Pokrywa kojca	1
Ochraniacze narożników	4

120x180cm

Część	Ilość
Łącznik narożny / łącznik z przyssawką	4/4
Łącznik typu T	4
Rurka 117cm	4
Rurka 87cm	8
Rurka 55cm	6
Pokrywa kojca	1
Ochraniacze narożników	6

180x200cm

Część	Ilość
Łącznik narożny / łącznik z przyssawką	4/4
Łącznik typu T	8
Rurka 97cm	8
Rurka 87cm	8
Rurka 55cm	8
Pokrywa kojca	1
Ochraniacze narożników	8

150x180cm

Część	Ilość
Łącznik narożny / łącznik z przyssawką	4/4
Łącznik typu T	8
Rurka 72cm	8
Rurka 87cm	8
Rurka 55cm	8
Pokrywa kojca	1
Ochraniacze narożników	8

Kroki instalacji



1. Włóż poziome rurki w rękawy dolnej części pokrywy.
2. Połącz dolne rurki z dolnymi plastikowymi łącznikami.
3. Montaż dna ukończony.
4. Włóż pionowe rurki w rękawy, a następnie załóż na nie łączniki.
5. Montaż tej części, jak pokazano na zdjęciu, jest ukończony.
6. Włóż poziome rurki do tulei górnej części pokrywy. Połącz wszystkie górne łączniki z rurkami.
7. Zamontuj ochroniacze narożników.
8. Montaż ukończony.

CZYSZCZENIE

Części tekstylne można czyścić gąbką nasączoną ciepłą wodą z mydłem.

Wszystkie zdjęcia i rysunki mają charakter poglądowy.

Producent

Malis B. Machoński sp. k.
Ul. Zbożowa 2E, Wysogotowo,
62-081 Przeźmierowo, Polska
www.malis.pl

MalPlay

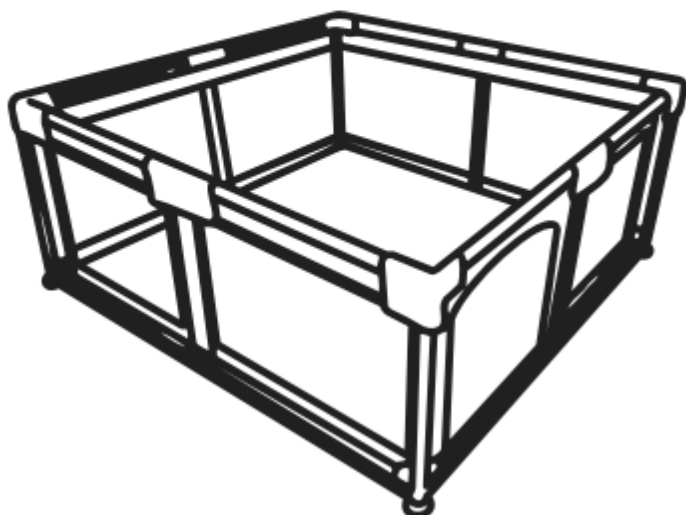

KIVO 180x200cm

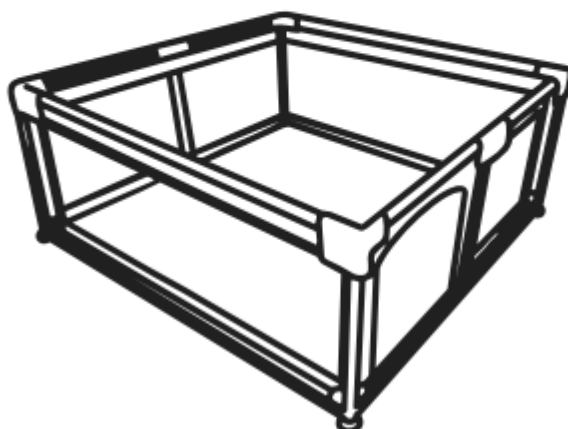

KIVO 120x180cm

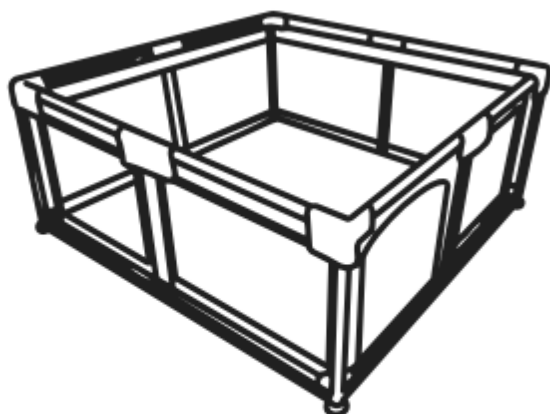

KIVO 150x180cm

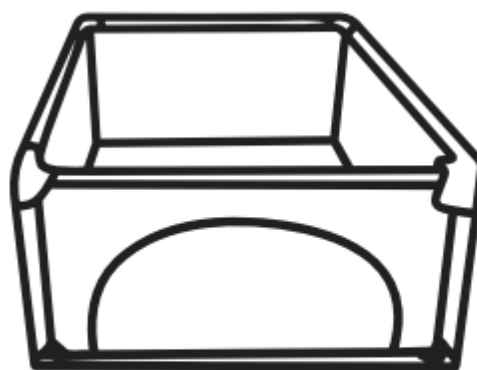

KIVO 120x120cm

INSTRUCTION MANUAL EN

CHILDREN'S FENCE 120x120cm grey
CHILDREN'S FENCE 120x180cm grey
CHILDREN'S FENCE 150x180cm grey
CHILDREN'S FENCE 180x200cm grey

IMPORTANT! READ CAREFULLY AND KEEP FOR FUTURE REFERENCE

SAFETY INSTRUCTIONS

Position the playpen on a stable and level surface.

WARNING

Be aware of the risk of open fire and other sources of strong heat, such as electric bar fires, gas fires, etc. in the near vicinity of the playpen.

Do not place the playpen close to an open fire or other heat source.

Do not use the playpen without the base.

Do not use the playpen if any part is broken, torn or missing and use only spare parts approved by the manufacturer.

Do not leave anything in the playpen or place the playpen close to another product, which could provide a foothold or present a danger of suffocation or strangulation, e.g. strings, blind/curtain cords.

If you leave the child in the playpen unattended, please check, if the zipper entrance is fastened with a zip.

All assembly fittings should always be tightened properly and that fittings should be checked regularly and retightened as necessary.

Accessories which are not approved by the manufacturer shall not be used.

The playpen is intended for children aged 6–36 months. The product cannot be used any longer if the child is able to get out of it or reaches a weight of 15 kg.

This product complies with EN 12227:2010.

Your child's safety is your responsibility.

Position the playpen on a stable and level surface.

PARTS

120x120cm

Part	Quantity
Right angle tee / Suction cup tee	4/4
T-shaped tee	0
117cm tube	8
55cm tube	4
Playpen cover	1
Corner protectors	4

180x200cm

Part	Quantity
Right angle tee / Suction cup tee	4/4
T-shaped tee	8
97cm tube	8
87cm tube	8
55cm tube	8
Playpen cover	1
Corner protectors	8

120x180cm

Part	Quantity
Right angle tee / Suction cup tee	4/4
T-shaped tee	4
117cm tube	4
87cm tube	8
55cm tube	6
Playpen cover	1
Corner protectors	6

150x180cm

Part	Quantity
Right angle tee / Suction cup tee	4/4
T-shaped tee	8
72cm tube	8
87cm tube	8
55cm tube	8
Playpen cover	1
Corner protectors	8

Installation steps



1. Insert the horizontal tubes into sleeves of the bottom of the cover.
2. Connect the bottom tubes with plastic lower connectors.
3. Bottom installation completed.
4. Insert the vertical tubes into sleeves and then put connectors on it.
5. The installation of this part as shown in the picture is completed.
6. Insert the horizontal tubes into sleeves of the top of the cover. Connect all top connectors with tubes.

7. Install the corner protectors.

8. Installation completed.

CLEANING

Textile parts can be cleaned with a sponge soaked in warm soapy water.

All pictures and drawings are for reference only.

Producer

Malis B. Machoński sp. k.

Ul. Zbożowa 2E, Wysogotowo,

62-081 Przeźmierowo, Poland

www.malis.pl

MalPlay

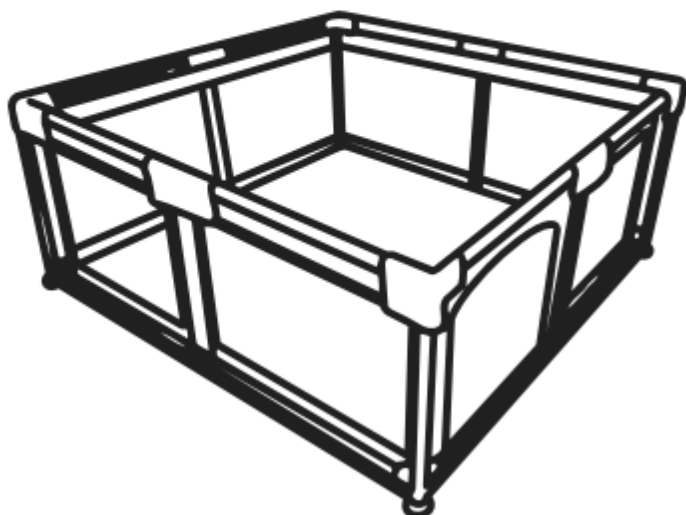

KIVO 180x200cm

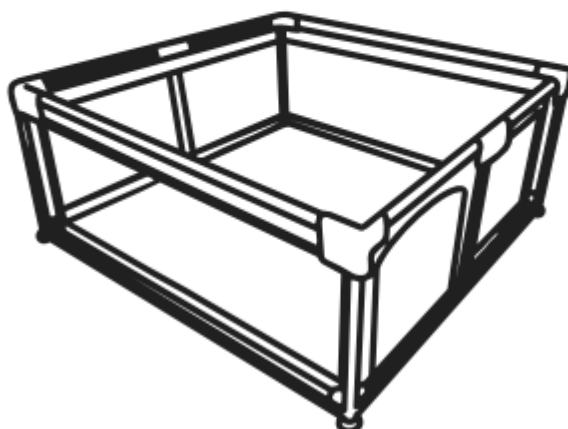

KIVO 120x180cm

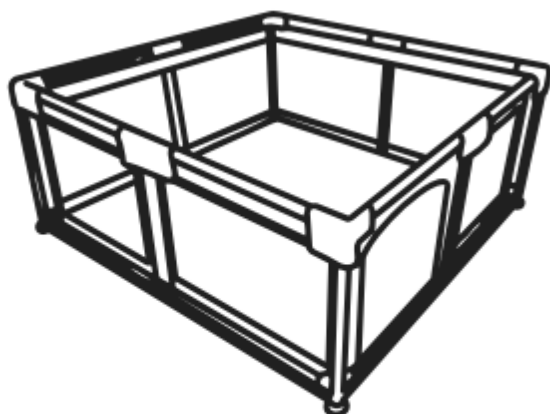

KIVO 150x180cm

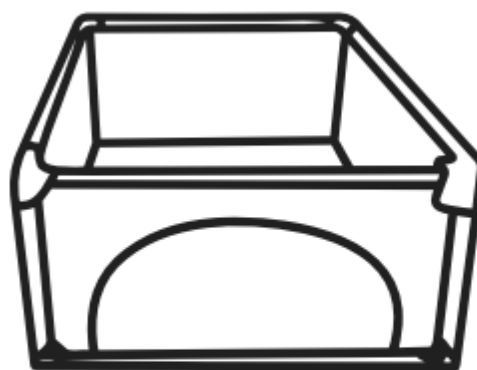

KIVO 120x120cm

BEDIENUNGSANLEITUNG DE

SPIELSTIFT 120x120cm grau
SPIELSTIFT 120x180cm grau
SPIELSTIFT 150x180cm grau
SPIELSTIFT 180x200cm grau

WICHTIG! BITTE SORGFÄLTIG LESEN UND FÜR SPÄTERES NACHLESEN UNBEDINGT AUFBEWAHREN.

SICHERHEITSHINWEISE

Stellen Sie das Kinderbett auf eine stabile und ebene Fläche.

WARNUNG

Beachten Sie die Gefahren von offenem Feuer und anderen starken Hitzequellen, wie z. B. Elektroherden, Gasöfen usw., in der Nähe des Kinderbetts.

Stellen Sie den Laufstall nicht in der Nähe von offenem Feuer oder anderen Wärmequellen auf.

Benutzen Sie den Laufstall nicht ohne Bodenplatte.

Benutzen Sie den Laufstall nicht, wenn Teile beschädigt, eingerissen oder fehlen. Verwenden Sie nur vom Hersteller zugelassene Ersatzteile.

Lassen Sie keine Gegenstände im Laufstall liegen und stellen Sie das Kinderbett nicht in die Nähe anderer Gegenstände, die Halt bieten oder eine Erstickungs- oder Strangulationsgefahr darstellen könnten, z. B. Schnüre oder Gardinenschnüre.

Wenn Sie das Kind unbeaufsichtigt im Laufstall lassen, prüfen Sie bitte, ob der Reißverschluss geschlossen ist.

Alle Befestigungselemente sollten stets ordnungsgemäß festgezogen sein.

Überprüfen Sie die Befestigungselemente regelmäßig und ziehen Sie sie gegebenenfalls nach.

Nicht vom Hersteller zugelassenes Zubehör darf nicht verwendet werden.

Der Laufstall ist für Kinder im Alter von 6 bis 36 Monaten geeignet. Das Produkt kann nicht mehr verwendet werden, wenn das Kind aus dem Produkt herausklettern kann oder ein Gewicht von 15 kg erreicht.

Dieses Produkt entspricht der Norm EN 12227:2010.

Die Sicherheit Ihres Kindes liegt in Ihrer Verantwortung.

TEILE

120x120cm

Teil	Menge
Rechtwinkliges T-Stück / Saugnapf-T-Stück	4/4
T-förmiges T-Stück	0
117cm Rohr	8
55cm Rohr	4
Laufstallabdeckung	1
Kantenschutz	4

180x200cm

Teil	Menge
Rechtwinkliges T-Stück / Saugnapf-T-Stück	4/4
T-förmiges T-Stück	8
97cm Rohr	8
87cm Rohr	8
55cm Rohr	8
Laufstallabdeckung	1
Kantenschutz	8

120x180cm

Teil	Menge
Rechtwinkliges T-Stück / Saugnapf-T-Stück	4/4
T-förmiges T-Stück	4
117cm Rohr	4
87cm Rohr	8
55cm Rohr	6
Laufstallabdeckung	1
Kantenschutz	6

150x180cm

Teil	Menge
Rechtwinkliges T-Stück / Saugnapf-T-Stück	4/4
T-förmiges T-Stück	8
72cm Rohr	8
87cm Rohr	8
55cm Rohr	8
Laufstallabdeckung	1
Kantenschutz	8

Installationsschritte

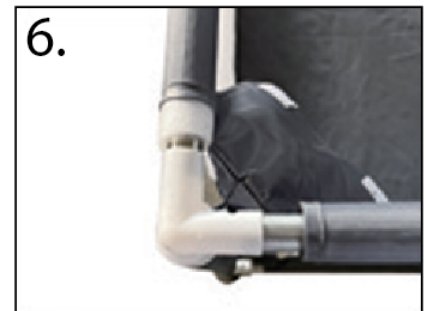

1. Die horizontalen Rohre in die Hülzen an der Unterseite der Abdeckung stecken.
2. Die unteren Rohre mit den unteren Kunststoffverbindern verbinden.
3. Die Montage der Unterseite ist abgeschlossen.
4. Die vertikalen Rohre in die Hülzen stecken und anschließend die Verbinder

anbringen.

5. Die Montage dieses Teils ist wie in der Abbildung gezeigt abgeschlossen.

6. Die horizontalen Rohre in die Hülsen an der Oberseite der Abdeckung stecken.

Alle oberen Verbinder mit Rohren verbinden.

7. Die Kantenschutz montieren.

8. Die Montage ist abgeschlossen.

REINIGUNG

Textilteile können mit einem in warmer Seifenlauge getränkten Schwamm gereinigt werden.

Alle Bilder und Zeichnungen dienen nur als Referenz.

Hersteller

Malis B. Machoński sp. k.

Ul. Zbożowa 2E, Wysogotowo,

62-081 Przeźmierowo, Polen

www.malis.pl